



## MAILLE DE TÊTE SIMPLE DNV, IDEALE POUR UNE UTILISATION OFFSHORE

La Green Pin® Maille de tête simple DNV est parfaitement adaptée pour une utilisation offshore. La maille de tête simple est certifiée DNV et munie d'une grande ouverture conçue pour les grands points de fixation. En outre, le revêtement de la maille de tête simple DNV assure sa durabilité sur le long terme, même dans des environnements difficiles. Elle est disponible en plusieurs modèles avec une charge maximale d'utilisation variant de 4,1 à 100 tonnes.

Pour plus d'informations, nous contacter [sales@vanbeest.eu](mailto:sales@vanbeest.eu)

**Code produit :** P-6810  
**Matière :** acier allié, grade 80  
**Coefficient de sécurité :** 5 fois la C.M.U. = charge de rupture minimale  
**Norme :** DNV 2.7-1, EN 12079-2 et EN 1677-4  
**Finition :** peinture grise  
**Température :** -40°C jusqu'à +200°C (-40°F jusqu'à +392°F)

**Certificats :** **2.1** **2.2** **3.1** **MTC<sup>b</sup>** **MPI<sup>b</sup>** **DNV 2.7-1<sup>a</sup>**

**Norme :** GPMLDNV65 & GPMLDNV75:  
température : -20°C jusqu'à +200°C

Référence	C.M.U.	Dia	Longueur intérieure	Largeur intérieure	Poids unitaire
	t	a mm	b mm	c mm	kg
GPMLDNV16	4.1	16	150	75	0.68
GPMLDNV22	7	22	270	140	2.28
GPMLDNV26	9.3	26	270	140	3.11
GPMLDNV28	14.5	28	270	140	3.78
GPMLDNV28S	19.5	28	200	110	3
GPMLDNV32	19	32	270	140	5.02
GPMLDNV36	26	36	270	140	6.46
GPMLDNV40	30.5	40	280	155	8.46
GPMLDNV45	40	45	320	175	12.2
GPMLDNV50	51	50	350	195	16.5
GPMLDNV65	75	65	410	220	33
GPMLDNV75	100	75	450	250	49

Référence	C.M.U.	Dia	Longueur intérieure	Largeur intérieure	Poids unitaire
	t	a pouces	b pouces	c pouces	lbs
GPMLDNV16	4.1	5/8	5 29/32	2 15/16	1.5
GPMLDNV22	7	7/8	10 5/8	5 1/2	5.03
GPMLDNV26	9.3	1	10 5/8	5 1/2	6.86
GPMLDNV28	14.5	1 1/8	10 5/8	5 1/2	8.34
GPMLDNV28S	19.5	1 1/8	7 7/8	4 11/32	6.62
GPMLDNV32	19	1 1/4	10 5/8	5 1/2	11.1
GPMLDNV36	26	1 3/8	10 5/8	5 1/2	14.2
GPMLDNV40	30.5	1 9/16	11 1/32	6 3/32	18.7
GPMLDNV45	40	1 3/4	12 19/32	6 7/8	26.9
GPMLDNV50	51	2	13 29/32	7 11/16	36.5
GPMLDNV65	75	2 9/16	16 5/32	8 21/32	72.8
GPMLDNV75	100	3	17 23/32	9 27/32	108

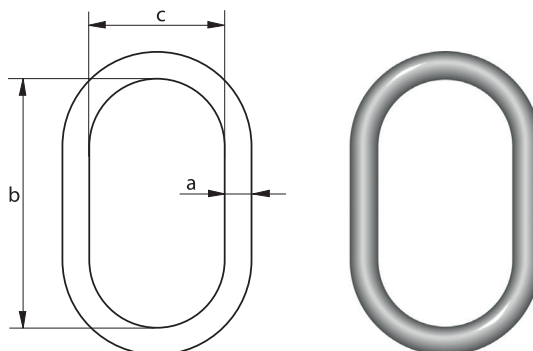



## MAILLE DE TÊTE TRIPLE DNV, IDÉAL POUR UNE UTILISATION OFFSHORE

La Green Pin® Maille de tête triple DNV est parfaitement adaptée pour une utilisation offshore. La maille de tête triple est certifiée DNV et munie d'une grande ouverture conçue pour les grands points de fixation. En outre, le revêtement de la maille de tête triple DNV assure sa durabilité sur le long terme, même dans des environnements difficiles. Elle est disponible en plusieurs modèles avec une charge maximale d'utilisation variant de 4,1 à 100 tonnes.

Pour plus d'informations, nous contacter [sales@vanbeest.eu](mailto:sales@vanbeest.eu)

[greenpin.com](http://greenpin.com)

A VAN BEEST BRAND

## Mise à jour produit

juin 2022

### Green Pin® Maille de tête triple DNV

**Code produit :** P-6820  
**Matière :** acier allié, grade 80  
**Coefficient de sécurité :** 5 fois la C.M.U. = charge de rupture minimale  
**Norme :** DNV 2.7-1, EN 12079-2 et EN 1677-4  
**Finition :** peinture grise  
**Température :** -40°C jusqu'à +200°C (-40°F jusqu'à +392°F)

**Certificats :** **2.1** **2.2** **3.1** **MTC<sup>b</sup>** **MPI<sup>b</sup>** **DNV 2.7-1<sup>a</sup>**

**Norme :** GPMLADNV65 & GPMLADNV75:  
température : -20°C jusqu'à +200°C

Référence	C.M.U.	Dia	Longueur intérieure	Largeur intérieure	Dia	Longueur intérieure	Largeur intérieure	Poids unitaire
	t	a mm	b mm	c mm	d mm	e mm	f mm	kg
GPMLADNV16	4.1	16	150	75	14.5	125	60	1.62
GPMLADNV22	7	22	270	140	22	162	90	5.22
GPMLADNV26	9.3	26	270	140	22	162	90	6.05
GPMLADNV28	14.5	28	270	140	22	162	90	6.73
GPMLADNV32	19	32	270	140	28	200	110	10.9
GPMLADNV36	26	36	270	140	28	200	110	12.4
GPMLADNV40	30.5	40	280	155	32	270	140	18.5
GPMLADNV45	40	45	320	175	36	270	140	25.1
GPMLADNV50	51	50	350	195	45	320	175	40.9
GPMLADNV65	75	65	410	220	50	350	195	66.1
GPMLADNV75	100	75	450	250	65	410	220	115

Référence	C.M.U.	Dia	Longueur intérieure	Largeur intérieure	Dia	Longueur intérieure	Largeur intérieure	Poids unitaire
	t	a pouces	b pouces	c pouces	d pouces	e pouces	f pouces	lbs
GPMLADNV16	4.1	5/8	5 29/32	2 15/16	9/16	4 29/32	2 3/8	3.57
GPMLADNV22	7	7/8	10 5/8	5 1/2	7/8	6 3/8	3 17/32	11.5
GPMLADNV26	9.3	1	10 5/8	5 1/2	7/8	6 3/8	3 17/32	13.3
GPMLADNV28	14.5	1 1/8	10 5/8	5 1/2	7/8	6 3/8	3 17/32	14.8
GPMLADNV32	19	1 1/4	10 5/8	5 1/2	1 3/32	7 7/8	4 11/32	24.1
GPMLADNV36	26	1 3/8	10 5/8	5 1/2	1 3/32	7 7/8	4 11/32	27.2
GPMLADNV40	30.5	1 9/16	11 1/32	6 3/32	1 1/4	10 5/8	5 1/2	40.8
GPMLADNV45	40	1 3/4	12 19/32	6 7/8	1 13/32	10 5/8	5 1/2	55.3
GPMLADNV50	51	2	13 25/32	7 11/16	1 25/32	12 19/32	6 7/8	90.2
GPMLADNV65	75	2 9/16	16 5/32	8 21/32	2	13 25/32	7 11/16	146
GPMLADNV75	100	3	17 23/32	9 27/32	2 9/16	16 5/32	8 21/32	254

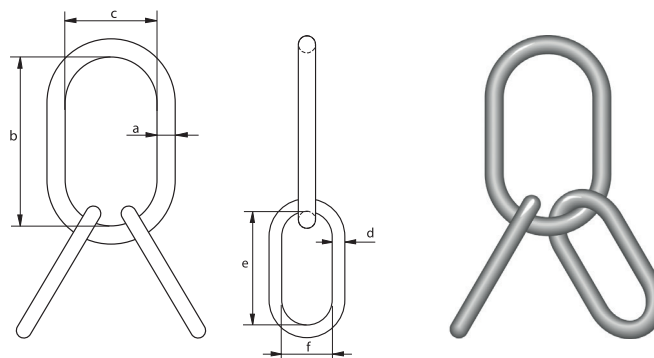

[greenpin.com](http://greenpin.com)

A VAN BEEST BRAND